

# ウォールクラッシャー・バランサー

## ウォールクラッシャー 【電動ポンプ・高圧ホース10M×2本付】

**確認事項** ①能力 (カベ厚さ) ②電動ポンプ (100V・200V・プラグの有無)

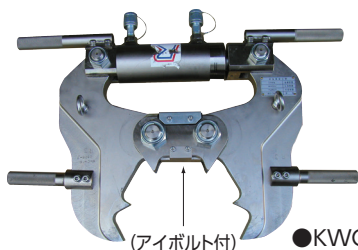

■主要寸法図

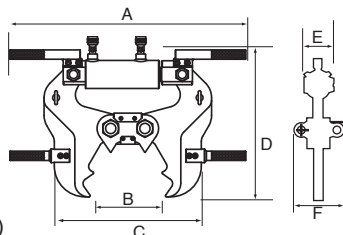

**⚠ 使用上のご注意**

- 本体を吊って作業する場合は、アイボルト部分で吊って下さい。
- カブラの取り付けはすき間のないよう締めて下さい。

■寸法表 (単位:mm)

型 式	A	B	C	D	E	F
HBC-1S	690	170	330	407	79	—
HBC-1L	760	200	390	446	90	—
HBC-2	1,000	250	520	530	114	—
HBC-2L	1,000	330	620	570	110	—
HBC-3L	1,065	350	680	615	135	—
KWC-1M	690	220	490	462	110	121
KWC-1MC	690	220	456	465	30	98
KWC-2M	900	350	710	596	120	138

■仕様

型 式	HBC-1S	HBC-1L	HBC-2	HBC-2L	HBC-3L	KWC-1M	KWC-1MC	KWC-2M
シリンダー出力 (t)	15.0	26.0	34.0	37.0	43.0	24.4	22.9	32.7
能力 (カベ厚さ) (mm)	100~150	120~180	170~230	200~310	280~330	50~200	50~200	50~340
アームの開き 最大(mm)	170	200	250	330	350	220	220	350
重 量 (kg)	15.0	25.0	45.0	55.0	75.0	37.0	34.5	75.0
適用ポンプ	全機種	全機種	KH-800W HM-506	KH-800W HM-506	KH-800W HM-506	全機種	全機種	KH-800W HM-506

## 電動式油圧ポンプ

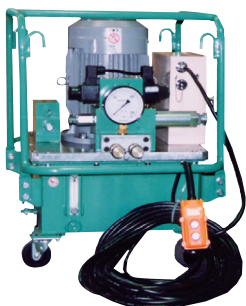

■仕様

型 式	電 源 (V)	出 力 (kw)	最高圧力 (MPa)	吐出量		タンク油量 (ℓ)	有効油量 (ℓ)	重 量 (kg)	寸法 長さ×幅×高さ (mm)
				低圧/高圧 (ℓ/min)					
KH-8030W	100	0.45	80	2.5/0.35		3.0	2.0	19	212×212×342
KH-8050W				2.5/0.35					
KH-800W	三相 200	0.75	85	4.0/0.45		10.0	6.0	55	530×400×660
HM-506				3.70					

**⚠ 使用上のご注意**

- 高圧ホースの延長は出来ません。
- 駆動時、出力の3倍以上の電源が必要です。

●HM-506 (平戸金属工業) ※電動油圧式ポンプは用途に合わせてご指定下さい。

■料金表 (メーカー:今野製作所・平戸金属工業)

3日間保証

型 式	能力 (カベ厚) (mm)	重 量 (kg)	(備考)			
HBC-1S	100~150	15.0				
HBC-1L	120~180	25.0				
HBC-2	170~230	45.0				
HBC-2L	200~310	55.0				
HBC-3L	280~330	75.0				
KWC-1M	50~200	37.0				
KWC-1MC	50~200	34.5				
KWC-2M	50~340	75.0				
HBC-3L用ブラケット	—	70.0				

## バランサー

**確認事項** ①使用荷重



**特 徴**

- ウォールクラッシャーと併用すると疲労を減少し作業効率を向上させます。

■料金表 (メーカー:遠藤工業)

3日間保証

型 式	定格荷重 (kg)	ストローク (m)	重 量 (kg)	(備考)			
EWF-30	22~30	1.5	7.7				
EWF-40	30~40		9.7				
EWF-60	50~60		11.1				
EWF-90	70~90	2.0	21.9				

# ウォールカッター・削岩機

## ウォールカッター [200V電動ポンプ・高圧ホース10M×2本付]

**確認事項** ①カベ厚さ ②プラグの有無



●HWC-2 (平戸金属工業)

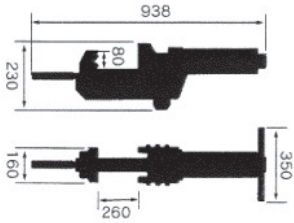

### 特徴

- 壁の部分切断に力を発揮。余分なクラックが入らず、壁をカットできます。
- 鉄筋も同時切断できます。

### 仕様

型 式	HWC-2
出力(kN)	482
最大圧力(MPa)	85
能力(カベ厚さ)(mm)	250
使用コア径(mm)	300
重量(kg)	70

### ■料金表(メーカー:平戸金属工業)

型 式	能力(カベ厚)(mm)	重 量(kg)				(備考)
HWC-2	250	70				
HM-506	—	156				付属品

## 電動式油圧ポンプ

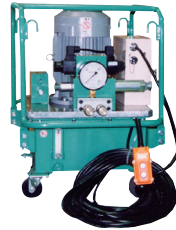

●HM-506 (平戸金属工業)

### 仕様

型 式	HM-506
電 源(V)	三相 200
出 力(kw)	3.7
最高圧力(MPa)	85
吐出量低圧/高圧(ℓ/min)	7.0/3.3
タンク油量(ℓ)	25.0
有効油量(ℓ)	25.0
重 量(kg)	156
寸法 長さ×幅×高さ(mm)	630×530×695

### △ 使用上のご注意

- 高圧ホースの延長は出来ません。
- 駆動時、出力の3倍以上の電源が必要です。(HM506)

3日間保証

## 削岩機

**確認事項** ①カプラ形状 ②販売品



●TJ-15 (東空販売)

※) コンプレッサーは20馬力以上をご使用ください。

### 仕様

型 式	TJ-15	TJ-20SBS
ピストン径(mm)	54	68
ストローク(mm)	45	49
重 量(kg)	14	18
全長(mm)	468	585
打撃数(b.p.m)	2,450	2,400
回転数(rpm)	250	200
空気消費量(m <sup>3</sup> /min)	1.6	2.5
エアインレットPT	トーヨー(3/4)	
ホース内径(in)(mm)	3/4(19)	

※差込 22mm

### ■料金表(メーカー:東空販売)

型 式	重 量(kg)				(備考)
TJ-15	14				
TJ-20SBS	18				

3日間保証

### ■価格販売品

テーパードッド			
全長	有効長		
0.3M	0.2M		
0.4M	0.3M		
0.5M	0.4M		
0.6M	0.5M		
0.7M	0.6M		
0.8M	0.7M		
0.9M	0.8M		
1.0M	0.9M		
1.2M	1.1M		
1.5M	1.4M		
1.8M	1.7M		
2.0M	1.9M		
2.1M	2.0M		
2.4M	2.3M		
2.5M	2.4M		
2.7M	2.6M		
3.0M	2.9M		
3.5M	3.4M		
4.0M	3.9M		

テーパークロスビット			
サイズ			
28MM			
30MM			
32MM			
34MM			
36MM			
38MM			
40MM			
42MM			
44MM			
46MM			
48MM			
50MM			
55MM			
60MM			
65MM			

クロスビット(親子ビット)			
サイズ			
70MM			
80MM			
90MM			
100MM			
120MM			



クロスビット(親子ビット)

品 名		
ロックドリルオイル		



テーパークロスビット

※ルートハンマの販売品は都度お問合せください。

→ テーパーロッド

揚重機

荷役・運搬

ジャッキ

プリント

クランプ

金属加工

鉄筋加工

締め付け

電動工具

環境・リフォーム

発電機・溶接機

季節商品

計測器

土木・園芸

コンクリート加工

エアーツール

電材

その他

資料・地図

# ハンディーパッカー・フロアスプリッター

## ハンディーパッカー

**確認事項** ①使用用途 (能力) ②ポンプ選定 (電動・エア)



●C-15W40D300 (平戸金属工業)

**■主要寸法図**

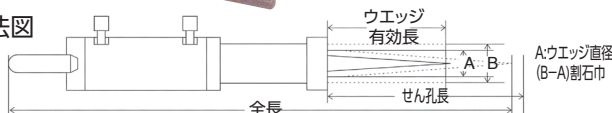

**■仕様**

型式	ウエッジ			全長 (mm)	重量 (kg)	使用ビット径 (mm)	せん孔長 (mm)	割岩力 (MN)	用途
	直径 (mm)	有効長 (mm)	割岩幅 (mm)						
C-15W40D300	40	300	12	1,028	35	42	460	3.2	岩盤用、コンクリート用、ベネート用、転石用

**特徴**

●油圧でジャッキを動かし“くさび”を打ち込むもので、打撃を加えない為、音や振動はありません。特に病院、電話局など、音、振動を出せない現場に最適です。

**△ 使用上のご注意**

●φ42mmの下穴が必要となります。

**■料金表 (メーカー:平戸金属工業)**

3日間保証

型式	能力	原動機	馬力	重量 (kg)				
C-15W40D300	250t	—	—	35				

## エア式油圧ポンプ 【10M ホース付】

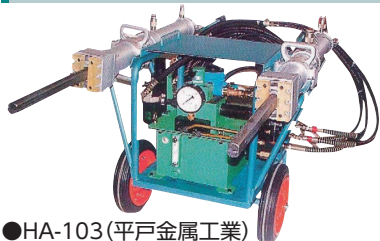

●HA-103 (平戸金属工業)

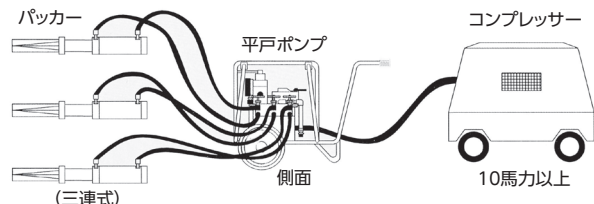

**特徴**

●車輪がついていますので、持ち運びが簡単です。

**■販売品価格**

品名	価格
グリス	

**■料金表 (メーカー:平戸金属工業)**

3日間保証

型式	能力	原動機	馬力	重量 (kg)				
HA-103	85MPa	エア式 (1.1m <sup>3</sup> /min)	1	112				

\*関連商品→削岩機 (P185)

## フロアスプリッター 【200V 電動ポンプ付】

**確認事項** ①使用用途 ②プラグの有無



無公害工法

●HBD-4 (平戸金属工業)

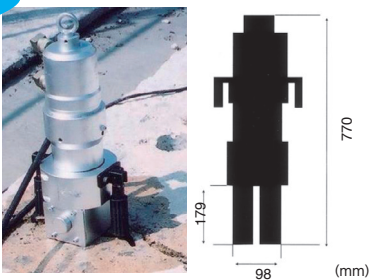

**特徴**

●環境に優しい無振動・無騒音・無粉塵の無公害工法一床のコンクリートを破壊するのに最適です。

**△ 使用上のご注意**

- 高圧ホースの延長は出来ません。
- 駆動時、3倍以上の電源が必要です。
- φ100mmの下穴が必要です。

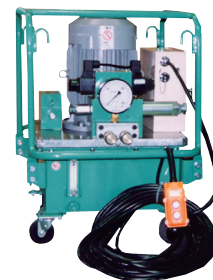

●HM-506 (平戸金属工業)

**■仕様**

型式	シリンダー出力 (t)	破壊力 (kN)	ウエッジ径 (mm)	開口幅 (mm)	全長 (mm)	有効長 (mm)	重量 (kg)
HBD-4	40	397	98	50	770	179	65

**■料金表 (メーカー:平戸金属工業)**

3日間保証

型式	能力 (t)	重量 (kg)					(備考)
HBD-4	40	65					
HM-506	85MPa	156					

\*関連商品→削岩機 (P185)

## 電動式油圧ポンプ 【10M ホース付】

**特徴**

●環境に優しい無振動・無騒音・無粉塵の無公害工法一床のコンクリートを破壊するのに最適です。

**△ 使用上のご注意**

- 高圧ホースの延長は出来ません。
- 駆動時、3倍以上の電源が必要です。
- φ100mmの下穴が必要です。

**■仕様**

型式	電源 (V)	出力 (kw)	最高圧力 (MPa)	吐出量 低圧/高圧 (ℓ/min)
HM-506	三相 200	3.7	85	7.0/3.3
タンク油量 (ℓ)	有効油量 (ℓ)	重量 (kg)	寸法長さ×幅×高さ (mm)	
25.0	25.0	156	630×530×695	

# 管材引抜機

管材引抜機 【電動ポンプ・2M 高圧ホース付】

**確認事項** ①鋼管種類 ②サイズ



●EG-S154(今野製作所)

■使用例



## 特徴

- ビル・マンションの修繕・改修工事でのパイプ引き抜きに最適
- 作業時間短縮の簡単操作で騒音・粉塵を最小限に防ぐ!
- アタッチメントは8種類。様々なサイズの管材に対応可能

## ⚠ 使用上のご注意

- 最大引抜能力は7tになります。鋼管の状況により呼び径に関係なく引き抜けない場合があります。ご注意ください。

## ■仕様

型式	EG-S154
重量(kg)	28
ストローク(mm)	80
寸法 長さ×幅×高さ(mm)	220×220×474
能力(t)	7

使用アタッチメント	適用管サイズ(外形)				
	型式	呼び径(mm)	配管用炭素鉄鋼管 SGP(mm)	硬質塩化ビニール管 VP(mm)	硬質塩化ライニング鋼管 SGP-V(A/B/D)(mm)
EG-S154-AT20		20	27.2	26	27.2
EG-S154-AT25		25	34.0	32	34.0
EG-S154-AT32		32	42.7	38	42.7
EG-S154-AT40		40	48.6	48	48.6
EG-S154-AT50		50	60.5	60	60.5
EG-S154-AT65		65	76.3	76	76.3
EG-S154-AT75		75	89.1	89	89.1
EG-S154-AT100		100	114.3	114	114.3

## ■料金表(メーカー:今野製作所)

3日間保証

型式	品名				
EG-S154	管材引抜機				
KH-5030W	電動ポンプ				



## ポリッシャー【昇圧器付】

**確認事項** ①販売品 ※各種台座は付属になります。



### ●ワイヤーブラシ

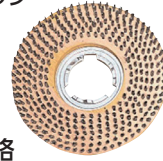

#### ■販売品価格

#### 特徴

- 大理石、コンクリートの洗浄。

### ●ナイロンブラシ



#### ■販売品価格

#### 特徴

- 一般洗浄に使用。
- 一般艶出しに使用。

### ●フロー用砥石

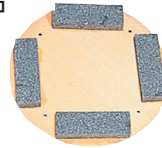

#### ■販売品価格

#### 特徴

- モルタル床、大理石、フローリング、寄木張の仕上げ面は抜群です。
- 荒目ペーパーを使用しても加熱しないので、快適な作業が行えます。
- 古い床、汚れた床の研磨及びワックス作業の美装仕上げに最適です。

### ●マシンペーパー #24~#40



#### ■販売品価格

※販売品の在庫は別途お問い合わせ下さい

### ⚠ 使用上のご注意

- 電圧降下・オーバーロードにご注意下さい。

### ■料金表(メーカー:友定建機・岡三機工・日動工業)

3日間保証

型 式	電 源 (V)	出 力 (W)	重 量 (kg)				(備考)
TP-14	100	1,200	31.2				昇圧器付
TP-114	100	1,200	37.0				昇圧器付
M-E20	100	2,000	8.0				付属品

## 手押し式床洗浄機

**確認事項** ①販売品



●H402M(マーテック)

### 特徴

- 狭い場所でも使える超コンパクトモデルです。
- ハンドル部折りたたみ可能。

### ■販売品価格

品 名		
ディスクブラシ 標準		
ディスクブラシ ソフト		
ディスクブラシ ハード		

### ■仕様

型 式	H402M
出力(W)	500
作業能力(m <sup>2</sup> /h)	1,440
作業幅(mm)洗浄/吸引	360/430
タンク容量(L)洗浄水/汚水	15/15
本体重量(kg)	50
寸法 L×W×H (mm)	1,140×430×1,010

### ■料金表(メーカー:マーテック)

3日間保証

型 式	電 源 (V)	出 力 (W)	重 量 (kg)	寸法 長さ×幅×高さ (mm)			
H402M	DC12V	500	50	1,140×430×1,010			

# 床面処理機・2

## CA グライNDER・チョッパーⅡ

**確認事項** ①刃の種類 (販売・レンタル) ②プラグの有無



●FC-200EII (ライナックス)



●FC-200II (ライナックス)



●FR2000 (友定建機)

### 特徴

- コンクリートの表面グライディング。
- コンクリートの溝切り及び打継ぎ部の研削作業。
- 道路/通路等のマーキング消し(合成樹脂含む)。
- ゴム、オイルのしみたコンクリート、ペイント等付着物の除去清掃。

### 使用上のご注意

- アスファルトには使用出来ません。
- 電圧降下・オーバーロードにご注意下さい。
- 水濡れ厳禁です。

### ■レンタル料・販売価格

3日間保証

型式	品名	最大ハツリ深さ (mm)				
FC-200II	カッター替刃	5				
FR2000	カッター替刃	2				

### ■料金表(メーカー:ライナックス・友定建機)

3日間保証

型式	電源 (v)	出力 (kw)	電流 (A)	重量 (kg)	寸法(mm)						(備考)
					長さ	幅	高さ				
FC-200EII	三相200	3.7	15.6	100.5	1,041	506	1,066				
FC-200II	エンジン	—	—	117	993						
V-2-100V	100	1.8	18.0	37.5	456	534	831				チョッパーⅡ用集塵機
V-2-200V	単相200	2	10.0								チョッパーⅡ用集塵機
FR2000	三相200	2.2		70	880	320	1,000				

## ライナックス 【集塵機付】

**確認事項** ①刃の種類 ②電源 (100V・200V・プラグの有無)

### 使用上のご注意

- 電圧降下・オーバーロードにご注意下さい。
- 水濡れ厳禁です。



●K-20E (ボルチェ) (ライナックス)



●K-30EN (ライナックス)

### K-20E用

#### ブロックチップ 切削刃

- 薄い塗膜剥離や張り床材の接着剤の切削除去。油泥やコンクリート表面の切削処理に使用します。

#### ブロックダイヤ ハード 研削刃(粗目)

- 硬質コンクリート床や硬質樹脂床の粗目目荒らし、研削作業、不陸修正などに使用できます。

#### ブロックダイヤ スタンダード 切削刃(標準)

- コンクリートやモルタル床の目荒らし、レイタンス・コテ跡の除去、雨打たれの処理等に使用できます。



### ■販売品価格

#### K-20E用

品名	種類		
ブロックチップ	標準		
ブロックダイヤ	標準		
	粗目		

#### K-30E用

品名	種類		
ダイヤカッター	シルバー		
	ゴールド		
	ブルー		
	ミドリ		
	#100		
	#200		

### K-30E用 研削用カッターの種類と主な用途

種類と目の粗さ	ダイヤカッター					
	ゴールド(粗い)	シルバー(普通)	ブルー(普通)	ミドリ(普通)	細目#100	細目#200
用途						
コンクリートの研磨 (レイタンス・こてムラの除去など)	○	▽	◎	×	△	△
強化コンクリート (鉄粉や鉱粉入り) の研磨	○	◎	×	◎	×	×
高強度コンクリートの研磨	○	○	×	◎	×	×
劣化コンクリートの研磨	▽	×	○	×	△	△
雨打たれによるコンクリートの脆弱層の研磨	▽	×	○	×	△	△
雨打たれによるコンクリートのレーダー模様研磨	▽	▽	◎	×	△	△
油が表面に浸透したコンクリートの研磨	▽	×	○	×	×	×
モルタルの研磨	○	▽	◎	×	△	△
PC板の研磨、研ぎ出し	○	○	×	◎	×	×
細かい仕上げ研磨	×	×	×	×	◎	◎
硬い樹脂 (エポキシなど) の研磨	◎	○	×	▽	×	×
FRPのトップコート (ノンスリップ層など) の研磨除去	◎	○	×	▽	×	×
硬い接着剤 (エポキシなど) の研磨除去	◎	○	×	▽	×	×

◎最適 ○適している △使えるが研削力が弱い ▽使えるが高コスト ×不適

### ■料金表(メーカー:ライナックス)

3日間保証

型式	電源 (v)	出力 (kw)	重量 (kg)	寸法 長さ×幅×高さ (mm)				(備考)
K-20E	100	1.0	42	1,036×408×894				
K-30EN	三相200	3.7	98	1,200×400×896				
K-30N	エンジン	4.8	98	1,280×415×897				集塵機100V

## F グライNDER

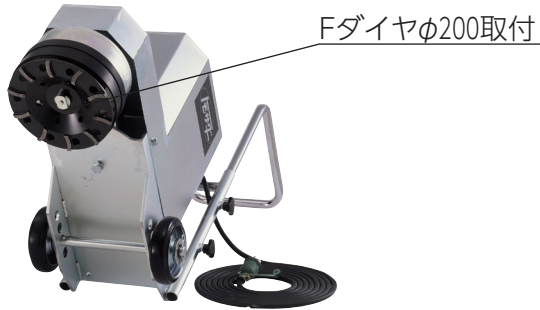

●TG-F10(友定建機)

### 特 徴

- 大型機械では出来ないベランダやチリまわり、柱まわり、鉄筋まわり、小部屋土間等の凹凸面解消や床のジョイント部研磨に大活躍します。

### ⚠ 使用上のご注意

- アスファルトには使用出来ません。
- 電圧降下・オーバーロードにご注意下さい。
- 水濡れ厳禁です。

### ■販売品価格

品名		
Fダイヤモンド		

### ■料金表(メーカー:友定建機)

3日間保証

型 式	電 源 (V)	出 力 (W)	重 量 (kg)	寸法 長さ×幅×高さ (mm)				(備考)
TG-F10	100	750	50	632×480×810				

※関連商品→掃除機 (P200)

## ライン消去機

### 確認事項 ①販売品



●HT-4190(ライナックス)



●販売品ライン消し刃  
16ピンタイプ3枚

### ■仕様

形 式	HT-4190	
全長×全幅×全高(mm)	915×492×920	
質 量(kg)	177	
	(本体133+ウェイト44)	
消去幅(mm)	190	
エンジン	形式	4サイクルガソリンエンジン
	名称	ホンダ GXV-340
	最大出力	11ps
	燃料タンク	5.7L
	使用燃料	無鉛ガソリン

### ■販売品価格

品 名		
ライン消し刃		

### ■料金表(メーカー:ライナックス)

3日間保証

型 式	燃 料	重 量 (kg)				(備考)
HT-4190	ガソリン	177				

# 床面処理機・4

## ペッカー

### 確認事項 ①販売品



●MS-60(三笠産業)



●VS-3EII(ライナックス)

### 特徴

- Pタイル、クッションフロア等、様々な床材を剥がせます。
- 刃先角度がハンドルで簡単に調節可能です。
- モーターの保護機能としてブレーカーを標準装備しております。

### ■販売品価格

品名	用途	作業幅(mm)		
シート刃	カーペット用	270		
普通刃	Pタイル用			
強力刃			150	

### ⚠ 使用上のご注意

- オーバーロード・電圧低下にご注意下さい。
- 水濡れ厳禁です。

### ■料金表(メーカー:三笠産業・ライナックス)

3日間保証

型式	電源(V)	出力(W)	重量(kg)	寸法 長さ×幅×高さ(mm)					(備考)
MS-60	100	550	58.5	710(950)×270(520)×700(800)					
VS-3EII		750	76.0	675(970)×460(460)×640(1,160)					昇圧器付

※寸法の( )内はハンドルを伸ばした状態の寸法

## ハンディ式ペッカー

### 確認事項 ①販売品



●EDDY-II(三笠産業)

### 特徴

- ビニールタイル・長尺シート・人工芝・コルクウレタン・カーペット・チューインガム・塗料など様々な床材が剥がせます。

### ⚠ 使用上のご注意

- ブレードにより本体取付部の仕様が異なりますのでご注文の際はブレードをご指定下さい。
- オーバーロード・電圧にご注意下さい。

### ■販売品価格

品名	用途	作業幅(mm)		
メインブレード230	Pタイル・一般床材	230		
メインブレード140	CFシート(長尺床材)	140		
サイドブレード(左)	CFシートのサイドカット	—		
サイドブレード(右)	CFシートのサイドカット	—		
スペシャルブレード140×100	強固な接着場所	140		

### ■料金表(メーカー:三笠産業)

3日間保証

型式	電源(V)	出力(W)	重量(kg)	寸法 長さ×幅×高さ(mm)				
EDDY-II	100	300	15	380(868)×145×388(1,080)				

※寸法の( )内はハンドルを伸ばした状態の寸法

揚重機

荷役・運搬

ジャッキ

プラント

クランプ

金属加工

鉄筋加工

締め付け

電動工具

リフォーム

環境・発電機・溶接機

季節商品

計測器

土木・園芸

コンクリート加工

エアーツール

電材

その他

資料・地図



## 自走式床材剥がし機 (コマンダーグラディエーター)



●6280 Commander (national)



●6280HD Gladiator (national)



●運搬時写真

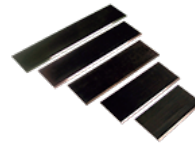

●普通・強力刃



●カーバイトチップ付アングルシャンク

### ■販売品価格

品名	用途	作業幅(mm)		
普通刃	塩ビシート・Pタイル	30		
強力刃	Pタイル強力	15		
カーバイトチップ付アングルシャンク	セラミックタイル	5		

### ■仕様

型式	電源 (V)	出力 (W)	電圧 (A)	寸法 長さ×幅×高さ (mm)	作業速度 (km/h)	重量 (kg)
6280	100	1,120	13	1,300×450×1,170	0.2~0.8	152
6280HD	100	1,120	14.7	1,260×450×1,190	0.5	222

### ■料金表 (メーカー:national)

3日間保証

型式	電源 (V)	重量 (kg)				(備考)
6280	100	152				
6280HD	100	222				

## 搭乗式床材剥がし機 (ターミネーター) 【消火器付】

### 確認事項 ①販売品

### ⚠ 使用上のご注意

- プロパンガス(10kg)はお客様でご用意ください。



●T-2200PRO (INNOVATECH)

### ■仕様

型式	T-2200PRO
寸法 長さ×幅×高さ (mm)	1,613×673×1,321
モーターパワー	41kW/3600RPM
最大トルク	117N・m/2400RPM
重量 (kg)	1,068

### ■販売品価格

品名	用途	作業幅(mm)		
TW1005SSD	塩ビシート	228		
TW1015SSD		330		
TW1005SN	Pタイル	228		
TW1015SN		330		
TW3005	Pタイル強力	254		
TW3015		330		
替刃(厚)	タイル	42		
替刃(薄)		42		

### ■料金表 (メーカー:INNOVATECH)

3日間保証

型式	燃料	重量 (kg)				(備考)
T-2200PRO	プロパンガス	1,068				

# 床面処理機・6

揚重機

荷役・運搬

ジャッキ

プラント

クランプ

金属加工

鉄筋加工

締め付け

電動工具

リフォーム

発電機・溶接機

季節商品

計測器

土木・園芸

コンクリート加工

エアーツール

電材

その他

資料・地図

## 電動ケレン

確認事項 ①販売品



●HK1800L(マキタ)



●HK1810(マキタ)



### ⚠ 使用上のご注意

- オーバーロード・電圧降下にご注意下さい。
- 水濡れ厳禁です。

### ■販売品価格

品名		
スクレーピングチゼル		
スクレーパアッセンブリ		

### ■料金表(メーカー:マキタ)

3日間保証

型式	電源 (v)	出力 (w)	重量 (kg)	寸法(mm)				
				全長				(備考)
HK1800L	100	500	5.0	1,130				
HK1810		505	3.2	315				

## チーゼルワイス

確認事項 ①販売品



●CH-80(東京オートマック)

### ■仕様

型式	CH-80
電源(V)	100
出力(W)	670
振動数(回/分)	12,000
作業幅(mm)	80
重量(kg)	2.2

### ■販売品価格

品名	用途		
L型刃	厚い塗膜 防水シート等		
セラミック刃	薄い塗膜 錆落とし等		
U形刃	防水シート (3mm厚まで)		

### ■料金表(メーカー:東京オートマック)

3日間保証

型式	電源 (V)	出力 (W)	重量 (kg)	寸法(mm)				
				長さ×幅×高さ				(備考)
CH-80	100	670	2.2	100×350×140				

## ソノスプリッター 【標準刃付】



●SS-200(多賀電機)

### 特徴

- 小型軽量の超音波振動塗膜剥離マシン
- 外壁、塗装、弾性タイル、アクリル塗膜などを楽々はがすことができます。

### 仕様

型式	SS-200
定格電圧	AC100V 50/60Hz単相
消費電力	300VA MAX
刃のサイズ	30mm
振動子	ランジュバン型 PZT振動子
発信周波数	21kHz±1.5kHz
発振方式	スウィートブロック型 PLL自動追尾方式
最大超音波出力	200W
発信器外形寸法	W152×D380×H204mm
発信器重量	9.5kg
ハンドピース重量	770g
ケーブル重量	1.5kg(ケーブル長10m)

### ■料金表(メーカー:多賀電機)

3日間保証

型式	電源(V)	重量(kg)	寸法 長さ×幅×高さ(mm)					(備考)
SS-200	100	12	380×152×204					

## ハンドワーカー

確認事項 ①販売品



●HCT-30C(東京オートマック)

### 特徴

- 重さ僅か800g、直径約4cmと小さいため、片手で容易に操作でき、且つ強力剥離できます。
- 小型軽量ながら、12,000回/分の超振動のため、下地を傷めず、高スピード剥離ができます。
- 大型剥離機では困難な剥離面の角部分や隅、又は凹凸部まで対応できます。

### 仕様

型式	HCT-30C
振動数(回/分)	12,000
振動幅(mm)	1
電源(V)	AC100V(50Hz/60Hz)
寸法	44φ×228
重量(kg)	0.8
消費電力(W)	80
定格時間	連続

### ■販売品価格

品名		
ハイススクレーパー21mm		

### ■料金表(メーカー:東京オートマック)

3日間保証

型式	電源(V)	重量(kg)	寸法(mm)					(備考)
HCT-30C	100	0.8	44φ×228					

# ケレン工具・2

## スーパーケレン 【ワンタッチカプラー・1M ホース付】

**確認事項** ①カプラー形状 ②1Mホースの有無 ③販売品



### ■販売品価格

品名		
38mmスクレーパー		
60mmスクレーパー		

### ■仕様

型式	使用圧力 (kgf/cm <sup>2</sup> )	空気消費量 (m <sup>3</sup> /min)	打撃数 min-1	チゼルシャンク	重量 (kg)
S-500	6	0.27	2,500	φ12.7	4.7
S-1000				φ12.7	6.1

### ■料金表(メーカー:日東工器)

3日間保証

型式	使用圧力 (kgf/cm <sup>2</sup> )	空気消費量 (m <sup>3</sup> /min)	重量 (kg)	寸法 (mm)				(備考)
S-500	6	0.27	4.7	890				
S-1000			6.1	1,470				

## フラックスチッパー 【ワンタッチカプラー・1M ホース付】

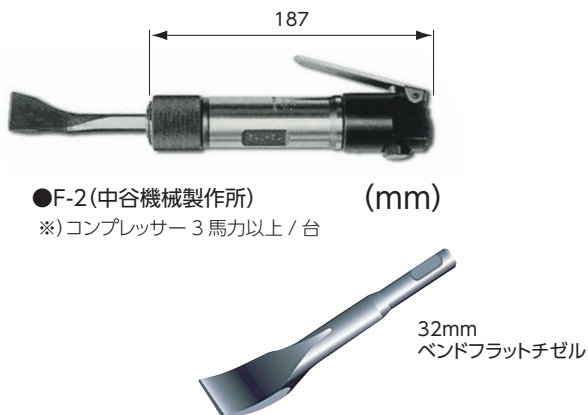

### ■販売品価格

型式	品名		
F-1A	25mm直平タガネ		
F-2	32mmバンドフラットチゼル		
CH-24	25mmバンドフラットチゼル		

### ■仕様

型式	使用圧力 (kgf/cm <sup>2</sup> )	打撃数 min-1	空気消費量 (m <sup>3</sup> /min)	寸法 (mm)	チゼルシャンク	重量 (kg)
F-1A	6	6,000	0.15	175	φ11×19	0.9
F-2		4,000	0.25	187	φ12×25	1.2
CH-24			0.2	184	専用チゼル	1.7

### ■料金表(メーカー:日東工器・中谷機械製作所)

3日間保証

型式	使用圧力 (kgf/cm <sup>2</sup> )	空気消費量 (m <sup>3</sup> /min)	重量 (kg)	寸法 (mm)				(備考)
F-1A	6	0.15	0.9	175				
F-2		0.25	1.2	187				
CH-24		0.2	1.7	184				



## オートチゼル【ワンタッチカプラー・1M ホース付】

**確認事項** ①カプラー形状 ②1Mホースの有無 ③販売品

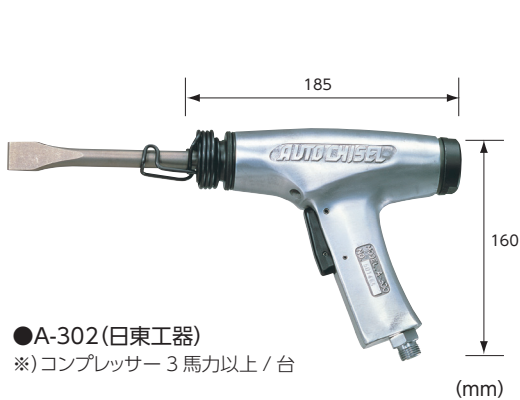

●A-302(日東工器)  
※)コンプレッサー 3馬力以上/台



### ■仕様

型 式	使用圧力 Mpa (kgf/cm <sup>2</sup> )	空気消費量 (m <sup>3</sup> /min)	無負荷打撃数 (min <sup>-1</sup> )	本体質量 (kg)
A-302	0.6 (6)	0.3	2,600	1.7

### ■販売品価格

品 名		
フラットチゼル		
モイルポイントチゼル		

### ■料金表(メーカー:日東工器)

3日間保証

型 式	使用圧力 (kgf/cm <sup>2</sup> )	空気消費量 (m <sup>3</sup> /min)	重 量 (kg)	寸 法 (mm)				(備考)
A-302	6	0.3	1.7	185×160				

## ジェットタガネ 【ワンタッチカプラー・1M ホース付】

**確認事項** ①カプラー形状 ②1Mホースの有無 ③販売品

小型・軽量タイプ

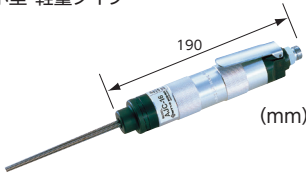

●AJC-16(日東工器)  
※)コンプレッサー 1馬力以上/台

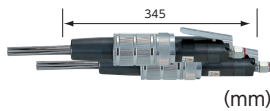

●TNS-200(東空販売)  
※)コンプレッサー 2馬力以上/台

汎用タイプ



●JEX-24(日東工器)  
※)コンプレッサー 3馬力以上/台



●JEX-66(日東工器)  
※)コンプレッサー 5馬力以上/台

### ■仕様

型 式	AJC-16	TNS-200	JEX-24	JEX-66
使用圧力(MPa [kgf/cm <sup>2</sup> ])	0.59[6]			
空気消費量(m <sup>3</sup> /min)	0.07	0.20	0.27	0.35
無負荷打撃数(min <sup>-1</sup> )	6,000	4,000	4,000	4,000
針径と本数(本)	(φ2×7)・φ3×3	φ3×12	(φ2×53)・φ3×23	(φ2×66)・φ3×28
針の標準長さ(mm)	180			
重 量(kg)	0.98	2.40	2.70	3.50

### ■販売品価格

品 名		
ニードル		

※2mm, 3mm 同一価格

### ■料金表(メーカー:日東工器・東空販売)

3日間保証

型 式	ニードル (φ×本)	重 量 (kg)				(備考)
AJC-16	3×3	0.98				
TNS-200	3×12	2.40				
JEX-24	3×23	2.70				
JEX-66	3×28	3.50				

# ケレン工具・4

揚重機

荷役・運搬

ジャッキ

プラント

クランプ

金属加工

鉄筋加工

締め付け

電動工具

環境・リフォーム

発電機・溶接機

季節商品

計測器

土木・園芸

コンクリート加工

エアーツール

電材

その他

資料・地図

## 電動タガネ(パワーファイター)

確認事項 ①販売品



### ■用途

- 船舶の錆や貝殻落とし、古い塗料はがし。
- 建設器材のケレン作業。
- 溶接後のスラッグスパッター落とし。
- 溶接後のショットピーニング。
- 塗装前の表面処理。
- 鋳物の砂落とし。
- 左官、石材、水道、電気工事等の軽作業。

### ⚠ 使用上のご注意

- オーバーロード・電圧降下にご注意下さい。
- 水濡れ厳禁です。

### ■販売品価格

品名		
ニードル3mm		

### ■料金表(メーカー:長谷川鉄工所)

3日間保証

型式	ニードル (φ×本)	重量 (kg)					(備考)
NPF-95	3×10	3.9				ニードル販売	

## アルマジロ



- AM9-D
- ナンバープレート付き (蔵王産業)

### 特徴

- ディーゼルエンジン駆動式。
- 斬新なデザイン、ヘビーデューティ仕様。
- メンテナンスフリーで安全な全油圧駆動。
- ゴミの投棄は前方ハイダンプ方式。

### ⚠ 使用上のご注意

- ゴミの処分は有償になります。

### ■販売品価格

品名		
サイドブラシ		
メインブラシ		

※半年以上の使用時は販売になります。

### ■料金表(メーカー:蔵王産業)

型式	清掃幅(mm)	燃料	タンク容量(ℓ)	重量(kg)	3日間保証			
AM7D-2	1,285	軽油	30.0	1,250				
AM7D-2DSB(Wブラシ)	1,570		30.0	1,250				
AM9-D	1,575		28.4	1,855				
AM9D-ⅢDSB(Wブラシ)	1,980		28.4	1,855				

### ■仕様

項目		型式	AM7D-2	AM7D-2(Wブラシ)	AM9-D	AM9-D(Wブラシ)	
性能	清掃幅(mm)		1,285	1,570	1,575	1,980	
	走行速度	最大(km/h)	10.0	10.0	14.9	14.9	
		標準(km/h)	—	—	12.1	12.1	
	清掃能力(m <sup>2</sup> /h)		12,850	15,700	17,168	29,500	
	ホッパー	容積(ℓ)		283	283	620	620
		容量(kg)		295	295	680	680
		投棄方式		ハイダンプ	ハイダンプ	無段階・前方ハイダンプ	無段階・前方ハイダンプ
		最大揚幅(m)		1.48	1.48	1.52	1.52
	フィルター面積(m <sup>2</sup> )		8.55	8.55	11.15	11.15	
	登坂能力(°)		10	10	12	12	
最大旋回半径(m)		1.6	1.6	1.8	1.8		
原動機	定格出力(kW(PS))		16.1(21.8)	16.1(21.8)	19(26.1)	19(26.1)	
	始動方法		セルスタート	セルスタート	セルスタート	セルスタート	
	燃料及びタンク容量(ℓ)		30.0(軽油)	30.0(軽油)	28.4(軽油)	28.4(軽油)	
	燃料消費量(ℓ/h)		3	3	4	4	
車体	全長(mm)		2,070	2,070	2,689	2,689	
	全幅(mm)		1,340	1,340	1,524	1,524	
	全高(mm)		1,440	1,440	1,407	1,407	
	重量(kg)		1,250	1,250	1,855	1,855	
	サイドブラシ		右	右/左	右	右/左	

## インダストリアル



- 90DK
- ナンバープレート付き (マーテック)

### 特徴

- ディーゼルエンジン駆動式。
- 斬新なデザイン、ヘビーデューティ仕様。
- メンテナンスフリーで安全な全油圧駆動。
- ゴミの投棄は前方ハイダンプ方式。

### ⚠ 使用上のご注意

- ゴミの処分は有償になります。

### ■販売品価格

品名		
サイドブラシ		
メインブラシ		

※半年以上の使用時は販売になります。

### ■料金表(メーカー:マーテック・テナント)

型式	清掃幅(mm)	燃料	タンク容量(ℓ)	重量(kg)	3日間保証			
90DK	1,500	軽油	9	805				
100DK	1,700		27.0	1,840				
S20D	1,270		27.6	1,110				

### ■仕様

項目		型式	90DK	100DK	S20D	
性能	清掃幅(mm)		1,500	1,700	1,270	
	走行速度	最大(km/h)	9.2	11.0	10.0	
		標準(km/h)	—	—	5.0	
	清掃能力(m <sup>2</sup> /h)		11,500	14,800	12,700	
	ホッパー	容積(ℓ)		340	400	310
		容量(kg)		—	—	340
		投棄方式		ハイダンプ	ハイダンプ	ハイダンプ
		最大揚幅(m)		1.35	1.5	1.525
	フィルター面積(m <sup>2</sup> )		4.3	7.1	7.4	
	登坂能力(°)		10	10	10	
最大旋回半径(m)		—	—	1.625		
原動機	定格出力(kW(PS))		8.5	18	13.4	
	始動方法		セルスタート	セルスタート	セルスタート	
	燃料及びタンク容量(ℓ)		9	27	27.6	
	燃料消費量(ℓ/h)		1.8	1.8	1.96	
車体	全長(mm)		2,120	2,315	2,090	
	全幅(mm)		1,300	1,415	1,230	
	全高(mm)		1,455	1,530	1,260	
	重量(kg)		805	1,840	1,350	
	サイドブラシ		右	右	右	

# スィーパー

揚重機

荷役・運搬

ジャッキ

プラント

クランプ

金属加工

鉄筋加工

締め付け

電動工具

環境・リフォーム

発電機・溶接機

季節商品

計測器

土木・園芸

コンクリート加工

エアーツール

電材

その他

資料・地図

## スィーパー



●KM70/20C(ケルヒャー)



●ES-2R(エクセン)

### ■料金表(メーカー:静岡製機・ケルヒャー・エクセン)

3日間保証

型 式	清掃幅 (mm)	容 量 (ℓ)	寸法 長さ×幅×高さ (mm)	重 量 (kg)					(備考)
KM70/20C	700	40	1,300×765×1,035	23					
ES-2R	715	20	740×700×925	27					



## ウェット&ドライ クリーナー (吸塵、吸水両用)

**確認事項** ①電源 (100V・200V・プラグの有無)



●40CLVS320  
(荏原製作所)

■標準付属品

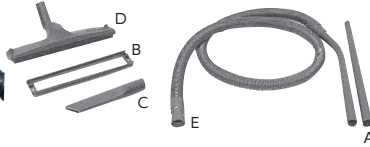

A	直管 (38φ×0.6m) ×1
B	ホルダ (ゴム付) ×1
C	隙間ノズル ×1
D	床ノズル (ブラシ) ×1
E	フレキシブルホースセット (38φ×2.5m) ×1

■仕様

型 式	40CLVS320
寸法 長さ×幅×高さ (mm)	454×470×575
タンク容量 (ℓ)	30



●490S  
(マキタ)

■標準付属品

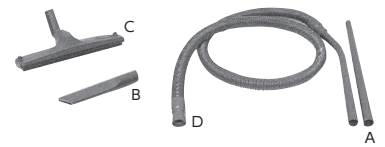

A	直管 (38φ×0.6m) ×1
B	隙間ノズル ×1
C	床ノズル (ブラシ) ×1
D	フレキシブルホースセット (38φ×2.5m) ×1

■仕様

型 式	490S	490
寸法 長さ×幅×高さ (mm)	552×398×569	552×398×685
タンク容量 (ℓ)	20	32



●SPV-101AT  
(スイデン)

■仕様

型 式	SPV-101AT
寸法 長さ×幅×高さ (mm)	230×230×595
タンク容量 (ℓ)	4



●ISR-4007  
(蔵王産業)

■仕様

型 式	ISR-4007
寸法 長さ×幅×高さ (mm)	1,055×680×1,350
タンク容量 (ℓ)	60

※吸水仕様の場合はオプションが必要になります。

●NT35/1Tact  
(ケルヒャー)

●NT55  
(ケルヒャー)



■仕様

型 式	NT35/1 Tact	NT55
寸法 長さ×幅×高さ (mm)	520×380×580	580×380×870
タンク容量 (ℓ)	34	55

■販売品価格

品 名	型 式		
紙フィルター	NT55		

■標準付属品

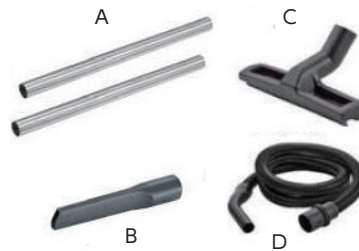

A	サクシヨンパイプ ×2 本
B	コーナノズル
C	フロアノズル
D	サクシヨンホース帯電防止タイプ (2.5m) (ペンディングパイプ付)

■料金表 (メーカー: 荏原製作所・蔵王産業・マキタ・スイデン・ケルヒャー)

3日間保証

型 式	電 源 (V)	出 力 (W)	電 流 (A)	重 量 (kg)	(備考)			
40CLVS320	100	1,050	11.0	14.6				
490S				12.4				
490				13.1				
SPV-101AT	100	1,010	11.0	6.5				
NT35/1 Tact	100	1,300	13.0	11.5				
NT55	100	1,300	13.0	16.0				
ISR-4007	三相200	5,500	25.0	170.0				

揚重機  
荷役・運搬  
ジャッキ  
プラント  
クランプ  
金属加工  
鉄筋加工  
締め付け  
電動工具  
環境・リフォーム  
発電機・溶接機  
季節商品  
計測器  
土木・園芸  
コンクリート加工  
エアーツール  
電材  
その他  
資料・地図

# 高性能フィルター搭載掃除機

## ホスピタル

### 確認事項 ①販売品 (紙フィルター)

高性能エアフィルター付き  
真空掃除機(吸塵専用)



#### ■標準付属品 (接続口径 1/4")

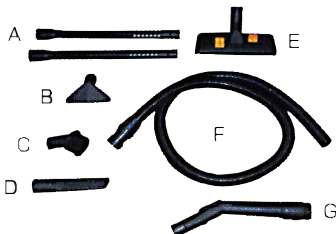

A	延長直管 (全長94cm)
B	布張り家具用吸込口 (清掃幅14cm)
C	丸ブラシ
D	平隙目口
E	Pタイル、じゅうたん両用吸込口 (清掃幅26cm)
F	フレキシブルホース (全長215cm)
G	曲り接続管

#### ⚠ 使用上のご注意

- 防爆型ではありません。爆発や発火の危険性のあるものには吸引できません。
- 水濡れ厳禁です。

#### 特徴

- HEPAフィルター使用の3重のフィルター機構により0.3ミクロンの超微粉塵を99.97%捕集。運転音が静かで病院、ホテルなど音が気になる現場に最適。
- クリーンルームでご利用の場合はご相談下さい。

#### ■仕様

型 式	ホスピタル
寸法 長さ×幅×高さ (mm)	370×370×650
タンク容量 (ℓ)	16

#### ■販売品価格

品 名		
紙フィルター		

#### ■料金表 (メーカー:蔵王産業)

型 式	電 源 (V)	出 力 (W)	電 流 (A)	重 量 (kg)	3日間保証		
							(備考)
ホスピタル	100	980	8.0	9.8			

## サニーヘパ

### 確認事項 ①販売品 (紙フィルター)

#### ⚠ 使用上のご注意

- 防爆型ではありません。爆発や発火の危険性のあるものは吸引できません。
- 水濡れ厳禁

#### 特徴

- 吸引側にHEPAフィルターを搭載サニーヘパWは吸引排気両側にHEPAフィルター搭載
- パーツのプラスチックの95%に抗菌加工
- クリーンルームでご利用の場合はご相談ください。



#### ■標準付属品

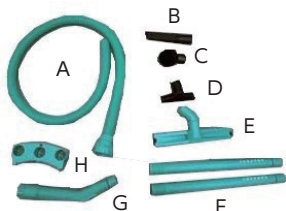

A	バキュームホース
B	平隙目口
C	丸ブラシ
D	小幅吸水口
E	マスターツール
F	延長管×2
G	ハンドパイプ
H	ツールホルダー

#### ●サニーヘパ(蔵王産業)

#### ■仕様

型 式	サニーヘパ	サニーヘパW
寸法 長さ×幅×高さ (mm)	400×395×330	410×395×710
タンク容量 (ℓ)	11	23.5

#### ■料金表 (メーカー:蔵王産業)

型 式	電 源 (V)	出 力 (W)	電 流 (A)	重 量 (kg)	3日間保証		
							(備考)
サニーヘパ	100	1,050	10.2	6.5			
サニーヘパW			10.3	9.4			

#### ■標準付属品

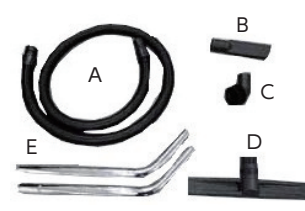

#### ●サニーヘパW(蔵王産業)

A	バキュームホース
B	平隙目口
C	丸ブラシ
D	マスターツール
E	延長管

#### ■販売品価格

品 名	型 式		
紙フィルター	サニーヘパ		
	サニーヘパW		

揚重機

荷役・運搬

ジャッキ

プラント

クランプ

金属加工

鉄筋加工

締め付け

電動工具

リフォーム

環境・

発電機・溶接機

季節商品

計測器

土木・園芸

コンクリート加工

エアーツール

電材

その他

資料・地図

## 集塵機(100V) 【吸込用ダクト 5M 付】

**確認事項** ①ダクト延長



### ⚠ 使用上のご注意

- 電圧降下にご注意下さい。

●EJD-1(荏原製作所)

吸込口径 (mm)	φ125
外形寸法 (mm)	φ620×945H
風量 (m³/min)	14.4

※吸込用ダクトφ125延長は5mまで(最大10mまで)

### ■料金表(メーカー:荏原製作所)

3日間保証

型式	電源 (V)	出力 (W)	重量 (kg)				
EJD-1	100	600	48.0				

### ■ダクトホース

3日間保証

型式	長さ (m)	重量 (kg)				
EJD-1用	5	4.0				(備考)

## 集塵機(200V) 【吸込用ダクト 5M 付】

**確認事項** ①プラグの有無 ②ダクト延長



●EJD-5(荏原製作所)



●EJD5AB(荏原製作所)

### ■用途

- 解体・切断・はつり・穴開け・研削・ケレン・吹付などの作業時に発生する粉塵処理。
- 粉体の移送・回送時に発生する集塵処理。
- 空調ダクト・各種フィルター・エアコンプロー部のクリーニング。
- リフォーム内装・家屋解体時の粉塵処理。
- 局所空間の強制換気など。

### ⚠ 使用上のご注意

- 電圧降下にご注意下さい。
- 駆動時、3倍以上の電源が必要です。

型式	EJD5	EJD5AB
吸込口径 (mm)	吸込側φ250	吐出側φ300
寸法 長さ×幅×高さ (mm)	1,285×720×1,090	1,343×720×1,067
風量 (m³/min)	60	

### ■料金表(メーカー:荏原製作所)

3日間保証

型式	電源 (V)	出力 (W)	重量 (kg)				
EJD-5	三相200	3,700	178.0				
EJD5AB			210.0				

### ■ダクトホース

3日間保証

型式	長さ (m)	重量 (kg)				
EJD-5用	5	9.8				(備考)

## 自動脱塵機構付集塵機(200V) 【吸込用ダクト 5M 付】

**確認事項** ①プラグの有無 ②ダクト延長



●TS-1(荏原製作所)

### ■用途

- セメントミキシングによる拡散粉塵処理。
- 各種作業で発生する粉塵処理。
- 粉体移送、回収時の粉塵処理。
- リフォーム内装、解体時の粉塵処理。

### ⚠ 使用上のご注意

- 電圧降下にご注意下さい。
- 駆動時、3倍以上の電源が必要です。

吸込口径 (mm)	φ200
寸法 長さ×幅×高さ (mm)	780×992×1,200
風量 (m³/min)	13

### ■料金表(メーカー:荏原製作所)

3日間保証

型式	電源 (V)	出力 (W)	重量 (kg)				
TS-1	三相200	790	150.0				

### ■ダクトホース

3日間保証

型式	長さ (m)	重量 (kg)				
TS-1用	5	10.5				(備考)

# 集塵機・2

揚重機

荷役・運搬

ジャッキ

プラント

クランプ

金属加工

鉄筋加工

締め付け

電動工具

リフォーム

環境・発電機・溶接機

季節商品

計測器

土木・園芸

コンクリート加工

エアーツール

電材

その他

資料・地図

## 木工用 集塵機



●RW120(Hikoki)

### ⚠ 使用上のご注意

- オーバーロード、電圧降下にご注意下さい。

### ■仕様

型 式	RW120
ダストバッグ容量	200L
電 源	単相 100V
電 流	13A
消費電力	1,230W
最大風量	12m <sup>3</sup> /min(m <sup>3</sup> /分)
真空度	5.1(520)kPa(mm 水柱)
口 径	φ100mm
質 量	9.5kg
コード	アースクリップ付 3心・5m

### ■料金表(メーカー:Hikoki)

3日間保証

型 式	電 源 (V)	出 力 (W)	電 流 (A)	重 量 (kg)				(備考)
RW120	100	1,230	13	9.5				

## 丸のご集塵セット



●RSC4YB2(Hikoki)

### ⚠ 使用上のご注意

- オーバーロード、電圧降下にご注意下さい。
- 水濡厳禁です。

### ■仕様

型 式	RSC4YB2
のご刃直径	100mm
取付穴径	20mm
切込み深さ	90° 0~27mm 45° 0~17mm
電 源	単相 100V
電 流	15.7A
消費電力	1,500W
回転数	12,000min-1(回/分)
質 量	5.1kg
コード	3心・5m

### ■販売品価格

品 名	型 式		
紙フィルター	RSC4YB2		

### ■料金表(メーカー:Hikoki)

3日間保証

型 式	電 源 (V)	出 力 (W)	電 流 (A)	重 量 (kg)				(備考)
RSC4YB2	100	1,500	15.7	5.1				



## 小型集塵機【メッシュパック付】

### 確認事項 ①販売品

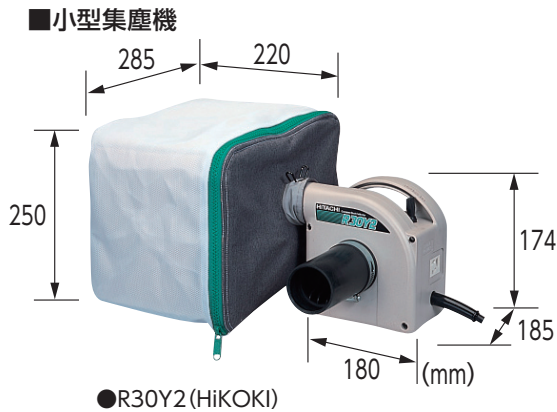

### 特徴

- 乾式専用タイプ。
- 電動工具接続専用。
- φ25、5mホース付。
- 連動コンセント付(ポッキングプラグ対応)  
180~1,050Wまでの電動工具と接続可能。

### ⚠ 使用上のご注意

- オーバーロード・電圧降下にご注意下さい。

### ■仕様

型式	電源 (V)	出力 (W)	重量 (kg)	集塵容量 (kg)
R30Y2	100	450	2.2	3

### ■販売品価格

品名	型式		
紙フィルター	R30Y2		

### ■料金表(メーカー:HIKOKI)

3日間保証

型式	電源 (V)	出力 (W)	電流 (A)	重量 (kg)				(備考)
R30Y2	100	450	4.5	2.2				

## 充電式背負クリーナー



### 特徴

- 背負い&コードレス、疲労軽減、広範囲を隅々まで清掃。
- 空気清浄機並みの排気。

### ⚠ 使用上のご注意

- 水漏れ厳禁です。

### ■仕様

型式	電源 (V)	連続使用時間	集塵容量 (kg)	重量 (kg)
VC260DZ	DC36	強 : 約1時間12分 標準: 1時間48分	2	4.3

### ■販売品価格

型式	品名		
VC260DZ	紙フィルター		

### ■料金表(メーカー:マキタ)

3日間保証

型式	電源 (V)	集塵容量 (kg)	重量 (kg)				(備考)
VC260DZ	DC36	2	4.3				

# 集塵機・4・研磨作業機・1

## クリーンドレッサー【メッシュパック付】

確認事項 ①販売品



●CD-4(プライムテック)

### △ 使用上のご注意

●オーバーロード・電圧降下にご注意下さい。

### ■販売品価格

型式	品名		
CD-4	ダイヤモンドホイール 98mm		

### ■仕様

型式	電源 (V)	出力 (W)	電流 (A)	カップ径 (mm)	穴径 (mm)	重量 (kg)
CD-4	100	900	9.5	100	20	2.85

### ■料金表(メーカー:プライムテック)

3日間保証

型式	電源 (V)	出力 (W)	電流 (A)	重量 (kg)				(備考)
CD-4	100	640	6.5	2.8				

## サンダー用集塵機【5M ホース付】

確認事項 ①販売品

### スペシャルカバー



●CL2S40(荏原製作所)

※ホース5m 1本付  
※ホース延長は最大10m迄



※紙フィルターの交換はこまめに実施して下さい。目安は7~10日間毎に交換。長期使用時にモーター焼付の原因となります。



取付例  
使用はダイヤモンドカップ  
だけとなります。



研磨用VC5030M

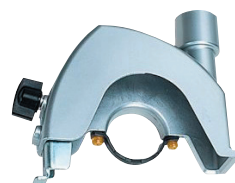

切断用VC5040

### △ 使用上のご注意

●電圧降下にご注意下さい。

### ■販売品価格

品名		
紙フィルター(CL2S40用)		
紙フィルター(RP150YB用)		
ダイヤモンドカップ		
ダイヤモンドブレード		
スペシャルカバー VC-5030M		
スペシャルカバーVC5040		

### ■料金表(メーカー:荏原製作所・HIKOKI)

3日間保証

型式	電源 (V)	出力 (W)	重量 (kg)	寸法 長さ×幅×高さ (mm)				
CL2S40	100	1,200	17.0	615×402×825				
RP150YB	100	1,140	7.9	366×334×400				
PDA-100	100	760	1.9	280×64×60				
VC5030M	-	-	-	-				
VC5040	-	-	-	-				
10mホース	-	-	-	-				

## オービタルサンダー・ミニサンダー・ベルトサンダー

確認事項 ①販売品

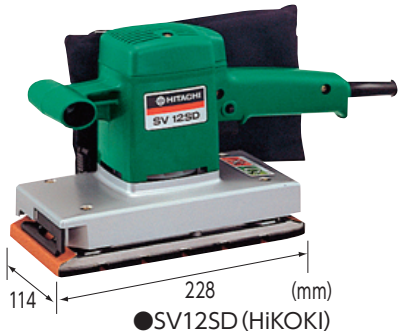

### 販売品価格

品名	用途	型式		
サンドペーパー AA80 114×280mm 穴ありスプリング式		SV12SD		
吸塵袋				
ダストバッグ		SV12SG		
サンドペーパー(100)				
エンドレス研磨ベルト	コンクリート用	SB10V2		
	木材・竹材用			
	鋼材用			
吸塵袋				

### 使用上のご注意

- オーバーロード・電圧降下にご注意下さい。
- 水濡れ厳禁です。

### 料金表(メーカー：HIKOKI)

3日間保証

型式	電源 (V)	出力 (W)	電流 (A)	重量 (kg)					(備考)
SV12SD	100	300	3.2	2.8					
SV12SG	100	200	2.1	1.1					
SB10V2	100	950	10	6.9					

## コンクリートカンナ

確認事項 ①販売品

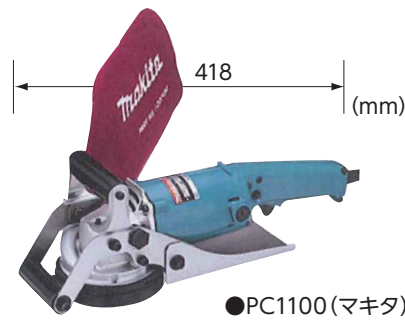

### 販売品価格

品名	型式		
ダイヤモンドホイール 110mm	PC1100		
吸塵袋			
ダイヤモンドホイール 125mm	PC5001C		
吸塵袋			
ブラシ			

※ダイヤモンドホイールの適応内径22mm

### 使用上のご注意

- オーバーロード・電圧降下にご注意下さい。
- 水濡れ厳禁です。

### 料金表(メーカー：マキタ)

3日間保証

型式	電源 (V)	出力 (W)	電流 (A)	重量 (kg)					(備考)
PC1100	100	1,050	11	4.3					
PC5001C	100	1,400	15	4.5					

# スーパーハンドカッター・ブルターズシューター

揚重機

荷役・運搬

ジャッキ

プラットフォーム

クランプ

金属加工

鉄筋加工

締め付け

電動工具

リフォーム

環境・発電機・溶接機

季節商品

計測器

土木・園芸

コンクリート加工

エアーツール

電材

その他

資料・地図

## スーパーハンドカッター



●LSI200 (オカダイオン)



●P06-LSI-10-50 (オカダイオン)

### 特徴

- 従来のガス溶接による切断作業の代替工法として優れたパフォーマンスを発揮
- 油圧を活用した31トンを超える切断能力

### ⚠ 使用上のご注意

- 高圧ホースの延長は出来ません。
- 駆動時、出力の3倍以上の電源が必要です。

### 仕様

型式	電源 (V)	出力 (W)	電流 (A)	切断力 (kN)	開口幅 (mm)	寸法 (mm)			重量 (kg)
						長さ	幅	高さ	
LSI200	—	—	—	310	125	680	190	163	13.8
P06-LSI-10-50	三相200	1,500	9	—	—	372	312	431	43.5

### 料金表 (メーカー: オカダイオン)

3日間保証

型式	電源 (V)	出力 (W)	電流 (A)	開口幅 (mm)	重量 (kg)					(備考)
LSI200	—	—	—	125	13.8					
P06-LSI-10-50	三相200	1,500	9	—	43.5					付属

## ブルターズシューター



●No.4025 (海王)

### ●No.4005 (海王)

※吸い込み口は単体ではご使用できません。足場パイプ用取付治具か壁掛け用取付治具とのセットでご使用できます。



### ●No.4055 (海王)

最多取付可能シューター28本  
※取付足場の耐荷重を十分確認の上設置してください。28本取付時/足場の耐荷重は8.0Knを必要とします。



●No.4012 (海王)

※シューター本体は単体で使用可能です。  
※シューターに吸い込み口を取り付けて使用する場合、足場パイプ用取付治具が必要となります。  
※足場パイプ用取付治具とシューターは直接接続することが可能です。



●No.4065 (海王)

### 料金表 (メーカー: 海王)

3日間保証

品名	型式	重量 (kg)					(備考)
シューター	No.4025	9.5					
シューター途中階用	No.4012	21.0					
足場パイプ用取付治具	No.4055	12.0					
壁掛け用取付治具	No.4065	17.0					
吸込み口	No.4005	7.0					